

ATH

CARANDINI

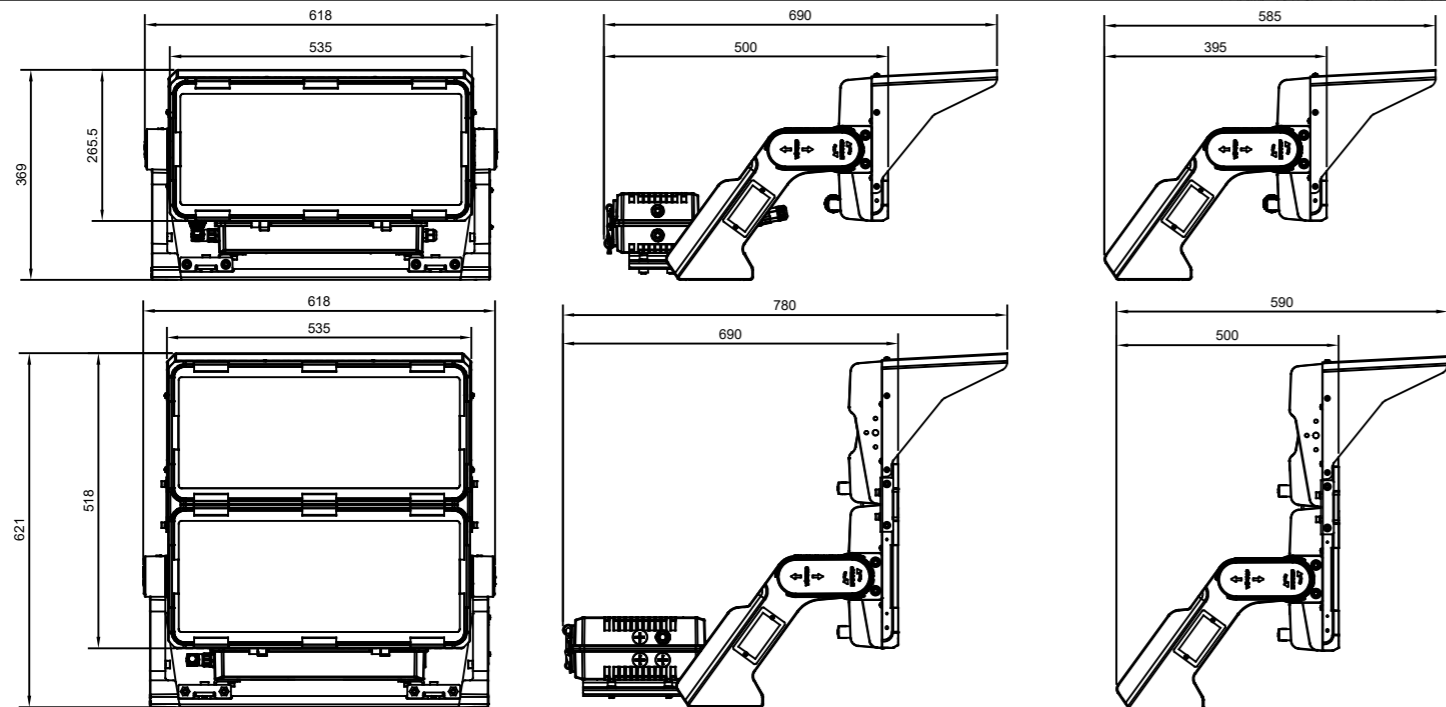

	U VISOR		C VISOR		U NO VISOR		C NO VISOR		W VISOR		D VISOR		W NO VISOR		D NO VISOR		Q VISOR		Q NO VISOR	
	0,218660	0,088048	0,179781	0,071139	0,210850	0,073019	0,171971	0,056138	0,354202	0,0122500	0,315323	0,092471	0,346963	0,107520	0,308084	0,077421	0,424108	0,140275	0,424108	0,115375
	18,50		11,50		18,00		11,00		36,50		22,50		36,00		22,00		37,20		36,70	

(E) INFORMACIÓN IMPORTANTE

- Asegurese de que la tensión de red y frecuencia sea la adecuada al equipo.
- Se debe desconectar la luminaria del suministro eléctrico antes de proceder a manipular o realizar cualquier tipo de mantenimiento.
- El mantenimiento o reposición de cualquier componente deberá realizarse con elementos idénticos o con los recomendados por CARANDINI.
- ADVERTENCIA PARA SU SEGURIDAD: es requisito esencial que las instrucciones de instalación sean seguidas rigurosamente.
- CARANDINI no asumirá ningún tipo de responsabilidad como consecuencia de una utilización y/o instalación incorrecta de nuestros productos.
- Solamente el fabricante o su servicio postventa, o una persona con cualificaciones similares, puede sustituir la fuente de luz o cable de conexión.

(GB) IMPORTANT INFORMATION

- Ensure adequate voltage and frequency is supplied to the equipment.
- Disconnect Luminaire from the main power before performing any maintenance.
- Maintenance or replacement of any component must be identical following recommendations from CARANDINI.
- SAFETY WARNING: It is critical that installation instruction are following carefully.
- CARANDINI will not be held liable for any injury or damage from a faulty installation of our products.
- Only the manufacturer or his service agent or a similar qualified person shall replace the light source or the connexion cable.

(F) INFORMATIONS IMPORTANTES

- Assurez-vous que la tension et la fréquence du réseau soient à l'équipement.
- Vous devez débrancher l'alimentation du luminaire avant de manipuler l'équipement ou d'effectuer des opérations de maintenance.
- La maintenance ou le remplacement d'un composant doit être effectué avec des composants identiques ou recommandés par CARANDINI.
- AVERTISSEMENT DE SECURITE: veuillez respecter strictement les instructions d'installation.
- CARANDINI décline toute responsabilité en cas de dommages pouvant résulter d'une mauvaise installation et/ou utilisation de nos produits.
- Seulement le fabricant ou son service après-vente, ou une personne ayant des qualifications similaires peut remplacer la source lumineuse ou câble de connexion.

(D) WICHTIGE INFORMATIONEN

- Stellen sie korrekte Spannungs- und Frequenzversorgung sicher.
- Trennen Sie die Spannungsversorgung vor jedem Eingriff oder bei Wartungsarbeiten.
- Wartung oder Austausch von Komponenten nur mit identischen, vom Hersteller freigegebenen Elementen.
- SICHERHEITSHINWEIS: Die Vorgaben der Installationsanweisungen müssen sorgfältig befolgt werden.
- Eine Haftung als Folge unsachgemäßer Verwendung und/oder installation unserer Produkte wird von CARANDINI nicht übernommen.
- Nur der Hersteller oder sein Kundendienst oder eine Person mit ähnlichen Qualifikationen kann die Lichtquelle oder das Verbindungskabel ersetzen.

(NL) BELANGRIJKE INFORMATIE

- Zorg voor juiste aansluitspanning en frequentie welke voldoen aan EU norm.
- Het licht worden uitgeschakeld, de aansluitspanning losgekoppeld voorafgaand aan vervangen van de drivers of voor onderhoud.
- Onderhoud of vervanging van een onderdeel moet worden uitgevoerd met identieke elementen, of geadviseerd door CARANDINI.
- LET OP WAAQRSCHUWING: een voorwaarde is dat de installatie-instructies nauwkeuring worden opgevolgd door geschoold & bevoegd personeel.
- CARANDINI accepteert geen enkele aansprakelijkheid als gevolg van het gebruik en/of onjuiste installatie van onze producten.
- Alleen de fabrikant of de klantenservice of een persoon met vergelijkbare kwalificaties kan de lichtbron of de verbindingkabel vervangen.



1 TIPOS / TYPES / TYPES / TYPEN / SOORTEN

CONFIGURATOR REFERENCE REFERENCIA CONFIGURADOR		VISOR	NO VISOR	GEAR BOX
GEAR BOX BUILT IN LIGHT CAJA EQUIPOS EN LUMINARIA	U			
GEAR BOX BUILT OUT LIGHT CAJA EQUIPOS FUERA LUMINARIA	C			
GEAR BOX BUILT IN LIGHT CAJA EQUIPOS EN LUMINARIA	W			
GEAR BOX BUILT OUT LIGHT CAJA EQUIPOS FUERA LUMINARIA	D			
GEAR BOX BUILT OUT LIGHT CAJA EQUIPOS FUERA LUMINARIA	Q			

2 PUNTOS DE FIJACIÓN / FIXING POINTS / POINTS DE FIXATION / BEFESTIGUNGSPUNKTE / VASTE PUNTED

1/2 MODULOS

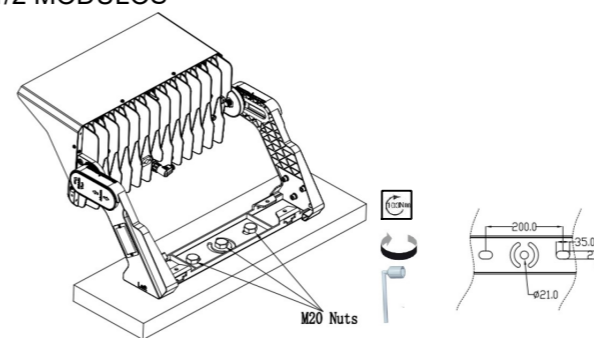

3 MODULOS

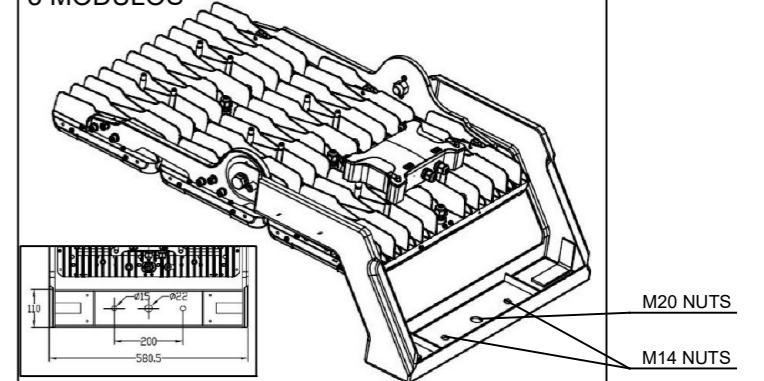

- SIEMPRE NECESITA, MINIMO, 2 PUNTOS DE FIJACIÓN COMO SISTEMA DE SEGURIDAD. LOS TORNILLOS TIENEN QUE RESISTIR LA CORROSIÓN AMBIENTAL. LOS TORNILLOS DE ACERO INOXIDABLE NO SE RECOMIENDAN Y SE PUEDE APLICAR EL RECUBRIMIENTO PROTEGIDO.
- ALWAYS NEED, MINIMUM 2 FIXING POINTS AS A SECURITY SYSTEM. THE FASTENERS HAVE TO RESIST ENVIRONMENT CORROSION. STAINLESS STEEL SCREWS ARE NOT RECOMMENDED AND PROTECTED COATING MIGHT BE APPLIED.
- A TOUJOURS BESOIN D'AU MOINS 2 POINTS DE FIXATION COMME SYSTÈME DE SÉCURITÉ. LES FIXATIONS DOIVENT RÉSISTER À LA CORROSION ENVIRONNEMENTALE. LES VIS EN ACIER INOXYDABLE NE SONT PAS RECOMMANDÉES ET UN REVÊTEMENT PROTÉGÉ PEUT ÊTRE APPLIQUÉ.
- BENÖHTIGT ALS SICHERHEITSSYSTEM IMMER MINDESTENS 2 BEFESTIGUNGSPUNKTE. DIE BEFESTIGUNGEN MÜSSEN DER UMWELTKORROSION WIDERSTANDEN. EDELSTAHLSCHRAUBEN WERDEN NICHT EMPFOHLEN.
- HEEFT ALTIJD MINIMAAL 2 BEVESTIGINGSPUNTEN NODIG ALS BEVEILIGINGSSYSTEEM. DE BEVESTIGINGSMIDDELEN MOETEN OMSTANDIGHEIDSCORROSIË WEERSTAAN. ROESTVRIJ STALEN SCHROEVEN WORDEN NIET AANBEVOLEN EN EEN BESCHERMDE COATING IS TOEGEPAST

3 INSTALACIÓN PUNTERO LASER / LASER AIMING INSTALLATION / INSTALLATION DU POINTEUR LASER / LASERPUNKTINSTALLATION / LASER WIJZER INSTALLATIE

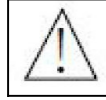

ADVERTENCIA / WARNING / ATTENTION / WARNUNG / WAARSCHUWING

- NUNCA apunte el puntero láser a ninguna persona o animal, ya que puede causar daños permanentes en los ojos. NO SEGUIR ESTA ADVERTENCIA PUEDE PRODUCIR LESIONES GRAVES.
- NEVER point the aiming laser at any person or animal as it can cause permanent damage to eyes. FAILURE TO FOLLOW THIS WARNING MAY LEAD TO SEVERE INJURY.
- JAMAIS pointez le laser de visée sur une personne ou un animal, car cela peut causer des dommages permanents aux yeux. LE NON-RESPECT DE CET AVERTISSEMENT PEUT PROVOQUER DES BLESSURES GRAVES.
- NIEMALS richten Sie den Ziellaser auf eine Person oder ein Tier, da dies zu dauerhaften Augenschäden führen kann. WENN DIESE WARNUNG NICHT BEFOLGT WIRD, KANN DIES ZU SCHWEREN VERLETZUNGEN FÜHREN.
- NOOIT Richt de richtlaser op een persoon of dier, omdat dit permanente schade aan de ogen kan veroorzaken. HET NIET VOLGEN VAN DEZE WAARSCHUWING KAN LEIDEN TOT ERNSTIG LETSEL.

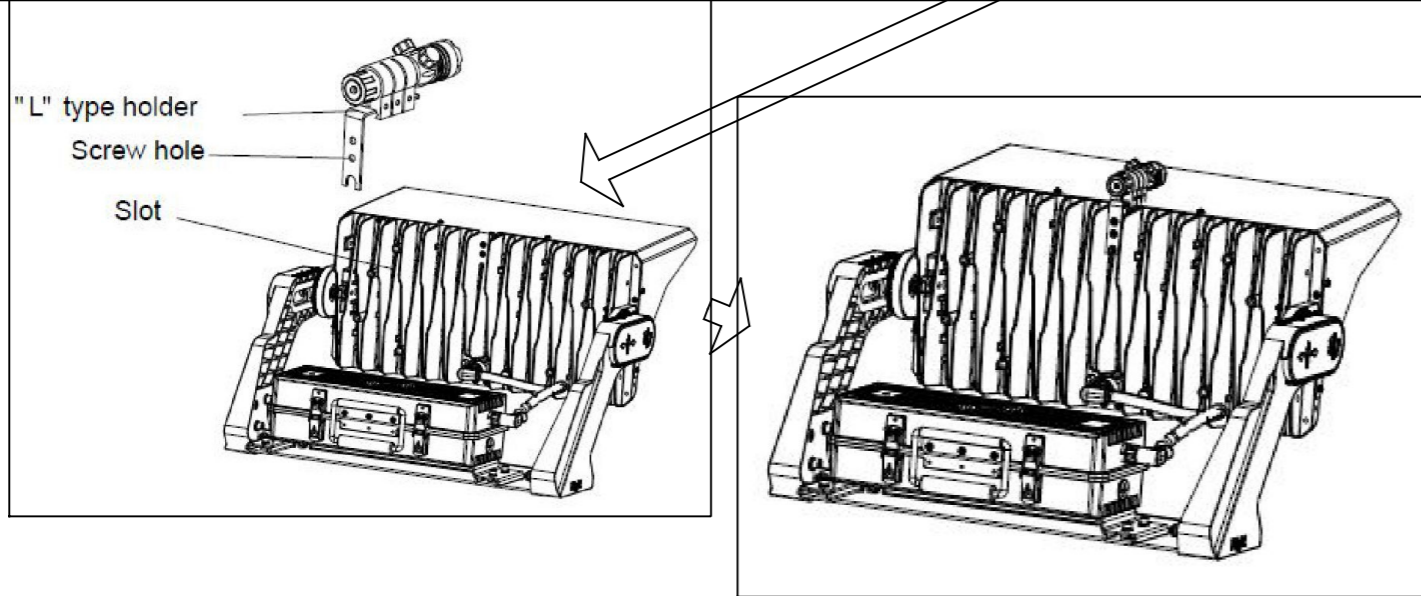
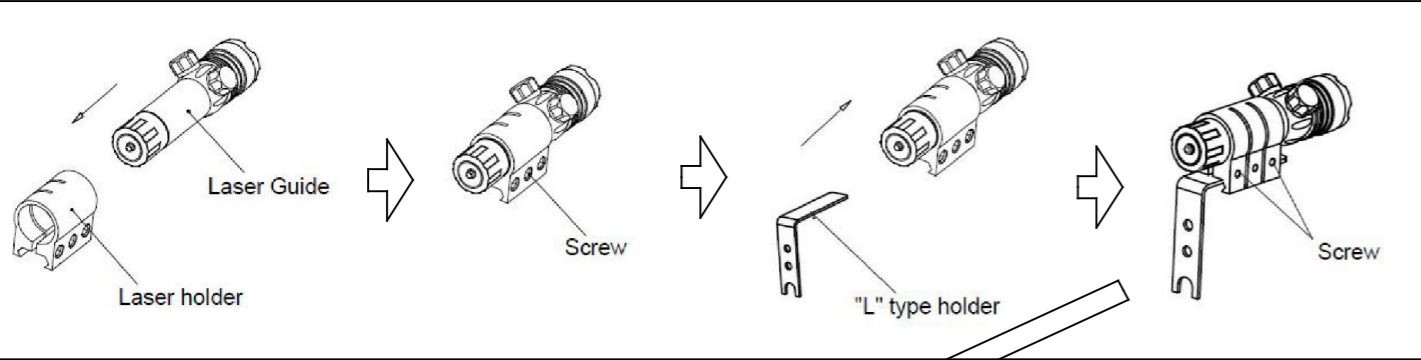

- Puntero laser no incluido / Laser aiming not included / Pointeur laser non inclus / Laserpointer nicht enthalten / laserpointer niet inbegrepen

4 INSTALACIÓN DEL VISOR / VISOR INSTALLATION / INSTALLATION DE LA VISIÈRE / VISORINSTALLATION / VIZIER INSTALLATIE

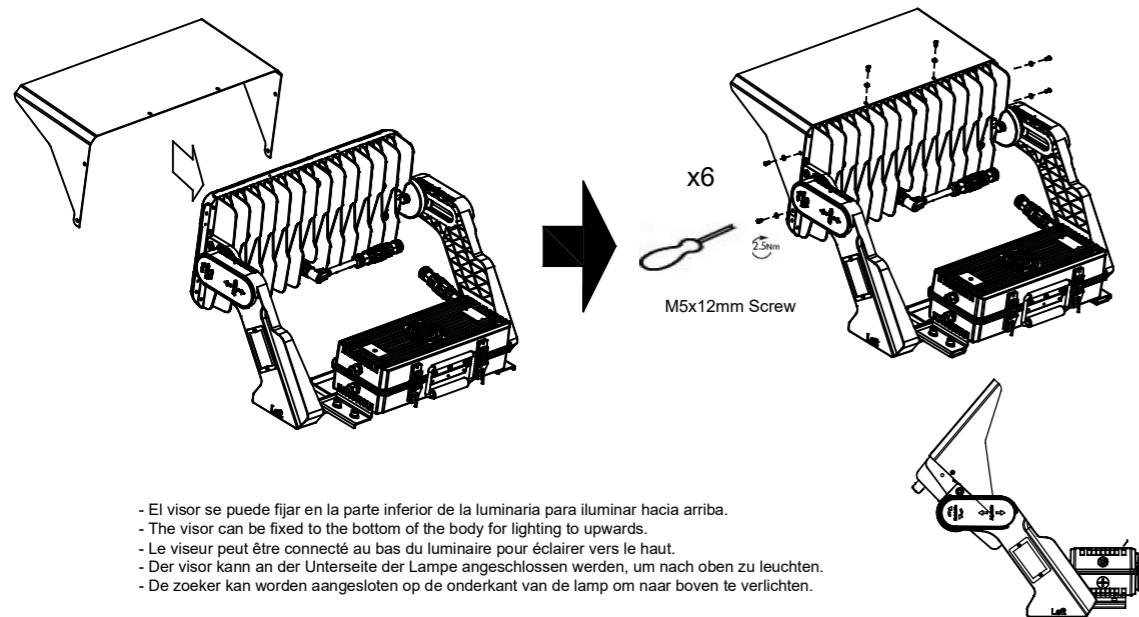

- El visor se puede fijar en la parte inferior de la luminaria para iluminar hacia arriba.
- The visor can be fixed to the bottom of the body for lighting upwards.
- Le viseur peut être connecté au bas du luminaire pour éclairer vers le haut.
- Der visor kann an der Unterseite der Lampe angeschlossen werden, um nach oben zu leuchten.
- De zoeker kan worden aangesloten op de onderkant van de lamp om naar boven te verlichten.

5 ROTACIÓN Y AJUSTE HORIZONTAL / ROTATION AND HORIZONTAL ADJUSTMENT / ROTATION ET AJUSTEMENT HORIZONTAL / DREHUNG UND HORIZONTALE EINSTELLUNG / ROTATIE EN HORIZONTALE AANPASSING

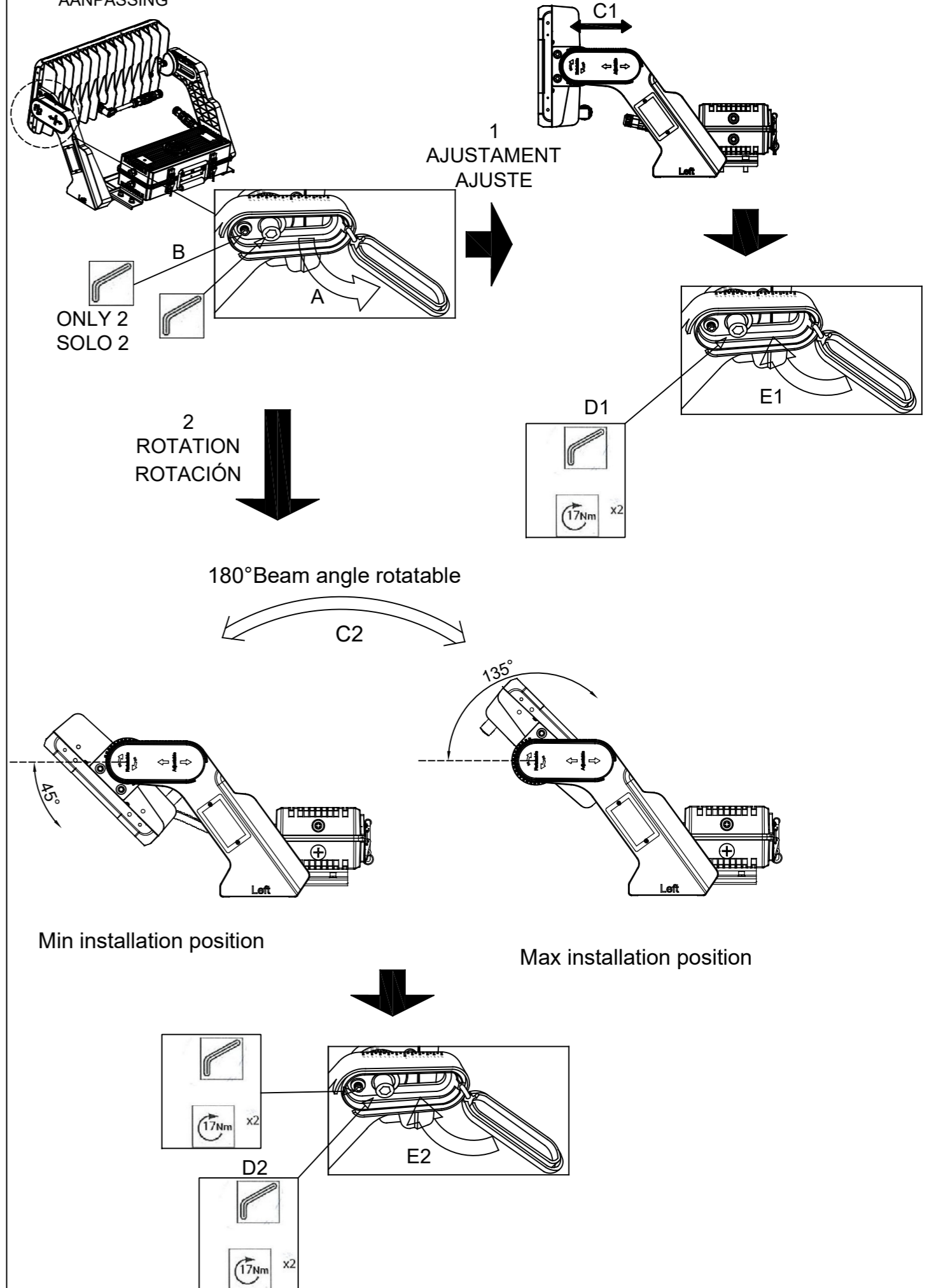

6

INSTALACIÓN EQUIPO A DISTANCIA / TO DISTANCE GEAR INSTALLATION /
 INSTALLATION D'ÉQUIPEMENT À DISTANCE / aUS DER FERNE AUSRÜSTUNG INSTALLATION / VAN
 AFSTAND UITRUSTING INSTALLATIE

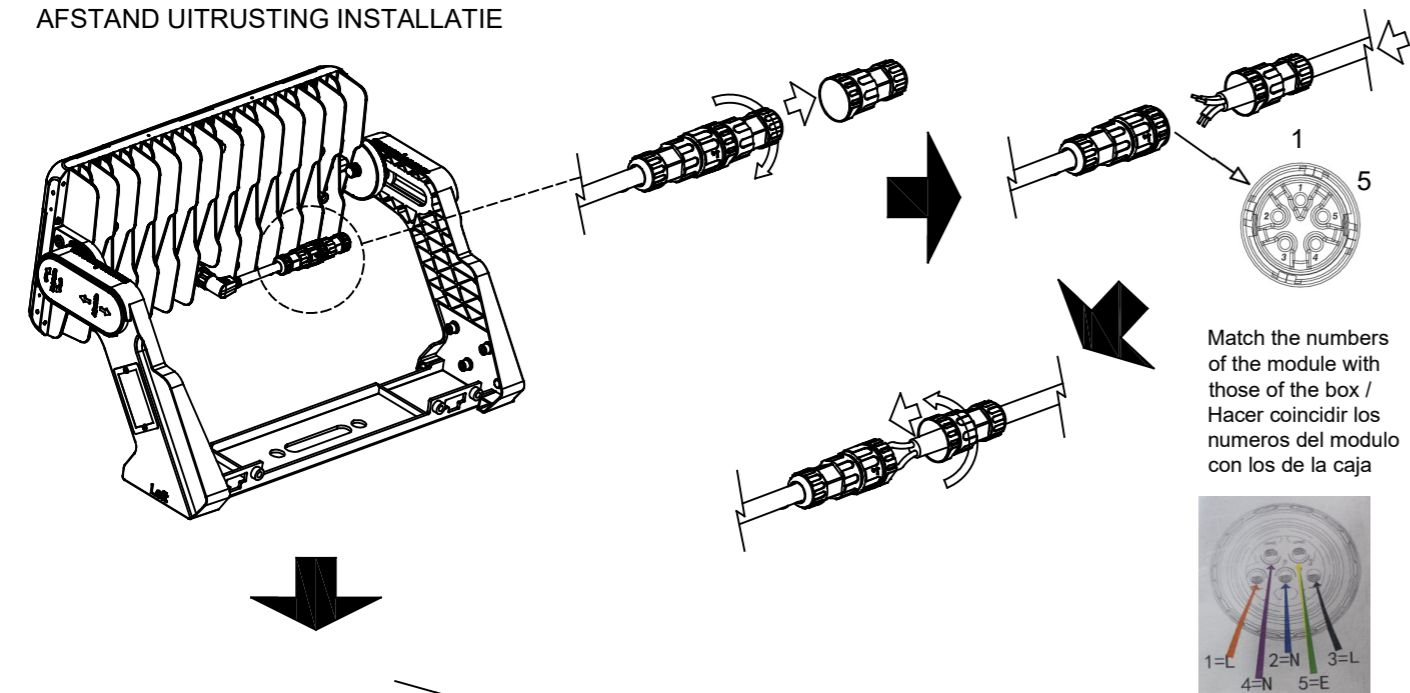

Match the numbers
 of the module with
 those of the box /
 Hacer coincidir los
 numeros del modulo
 con los de la caja

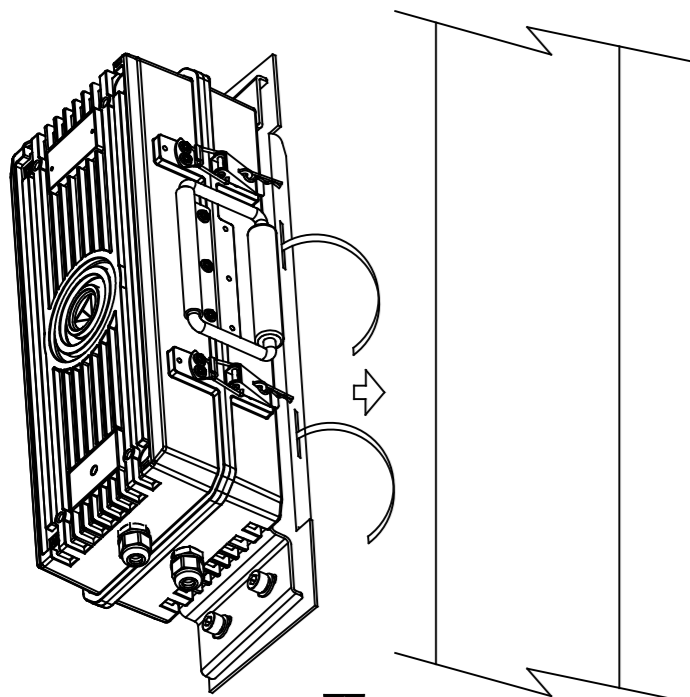
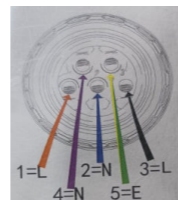

- LA PIEZA DE FIJACIÓN A LA COLUMNA ES UN ACCESORIO QUE SE HA DE ADQUIRIR A PARTE.
- THE FIXING PIECE TO THE COLUMN IS AN ACCESSORY THAT IT HAS TO BE PURCHASED SEPARATELY.
- LA PIÈCE DE FIXATION À LA COLONNE EST UN ACCESSOIRE QUI IL DOIT ÊTRE ACHETÉ SÉPARÉMENT.
- DAS BEFESTIGUNGSSTÜCK AN DER SÄULE IST EIN ZUBEHÖR, DAS ES MUSS SEPARAT ERWORBEN WERDEN.
- HET BEVESTIGINGSSTUK AAN DE ZUIL IS EEN ACCESSOIRE DAT HET MOET AFZONDERLIJK WORDEN GEKOCHT

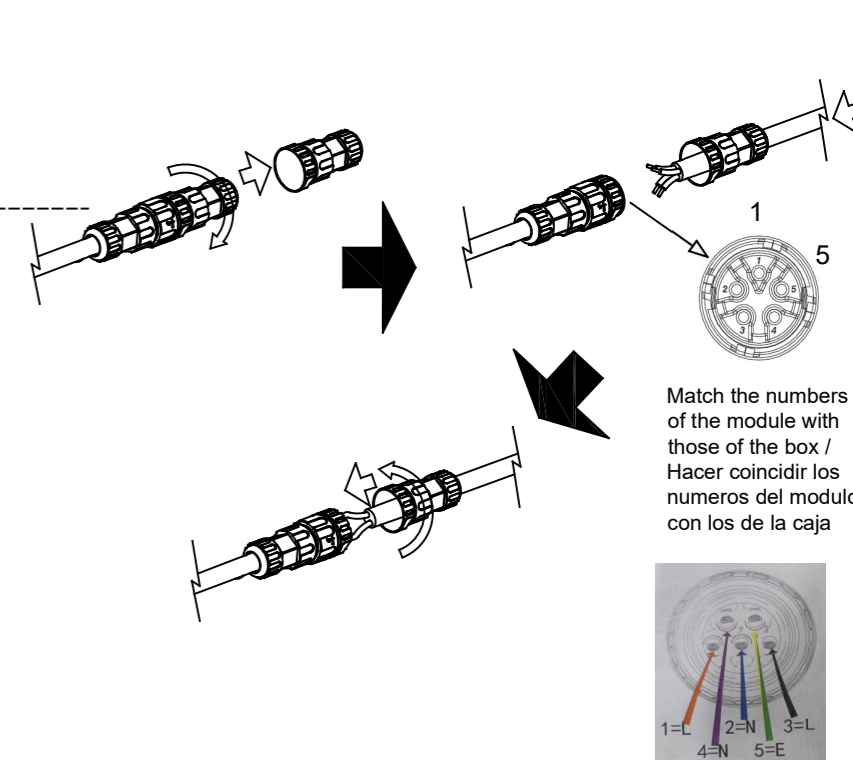
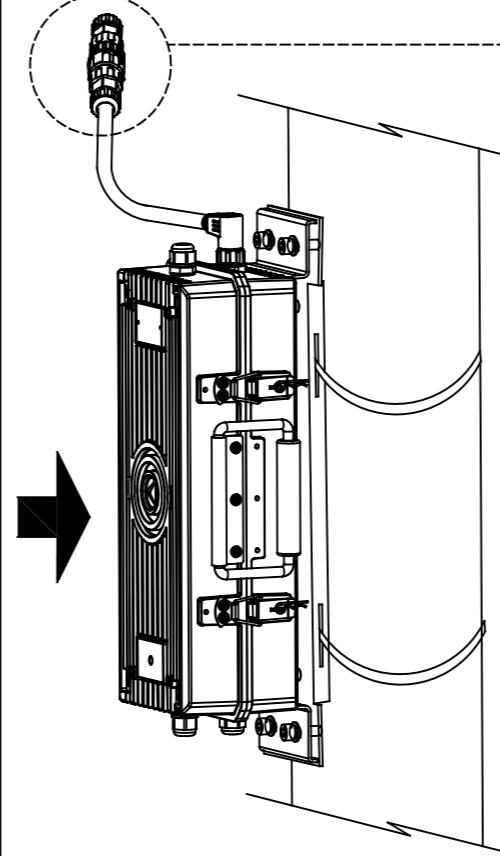

Match the numbers
 of the module with
 those of the box /
 Hacer coincidir los
 numeros del modulo
 con los de la caja

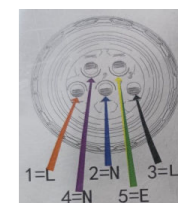

- No es necesario abrir la caja, a no ser que sea mantenimiento. El cable de red sale fuera de la caja.
- It is not necessary to open the box, unless it is maintenance. The red wire goes out of the box.
- Il n'est pas nécessaire d'ouvrir la boîte, sauf s'il s'agit de maintenance. Le câble réseau sort de la boîte.
- Es ist nicht erforderlich, die Box zu öffnen, es sei denn, es handelt sich um eine Wartung. Das netzwerkabel ist sofort einsatzbereit.
- Het is niet nodig om de doos te openen, tenzij het om onderhoud gaat. De netwerkkabel gaat uit de doos.

7

DIAGRAMA DE CABLEADO / WIRING DIAGRAM / SCHÉMA DE CÂBLAGE / SCHALTPLAN /
 SCHAKELSCHEMA

FIRST WIRE / CABLE UNO

			label
Black *	-- L --		L L
White*	-- N --		N N
Green			⊕GND ⊕GND
Blue	-- DIM (+) --		0-10V
White	-- DIM (-) --		DALI

SECOND WIRE / CABLE DOS
 ONLY / SOLO : DALI / ANF

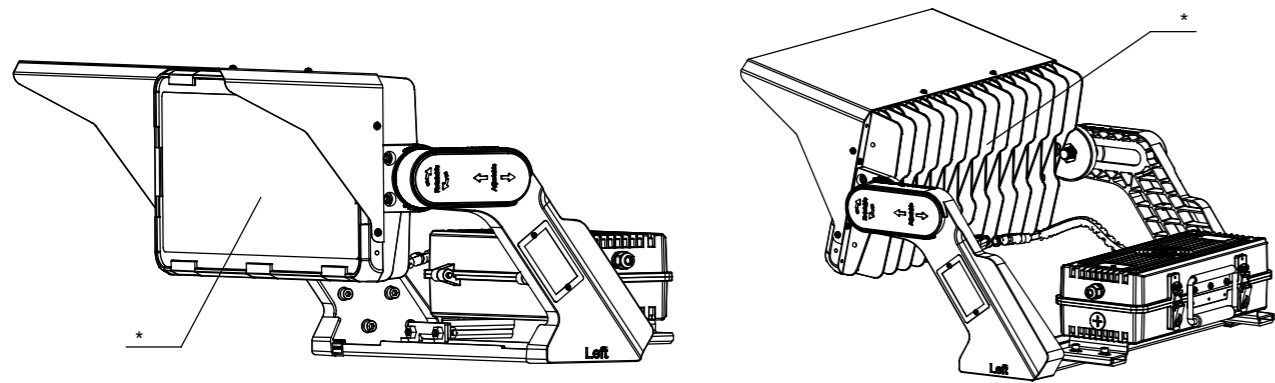

*: PARTES A LIMPIAR / CLEANING PARTS / NETTOYAGE DES PIÈCES / REINIGUNGSTEILE / ONDERDELEN REINIGEN
 1: Eliminar elementos físicos que pueden bloquear y alterar el enfriamiento del aire / Remove physical elements that can block and modify the aircooling / Élimine les éléments physiques qui peuvent bloquer et altérer le refroidissement de l'air / Beseitigen Sie physikalische Elemente, die die Luftkühlung blockieren und verändern können / Elimineer fysieke elementen die de luchtkoeling kunnen blokkeren en veranderen.
 2: Frecuencia de limpieza (según el lugar de instalación y el entorno) / Cleaning frequency (depending on installation place and environment) / Fréquence de nettoyage (en fonction du site d'installation et de l'environnement) / Reinigungshäufigkeit (abhängig vom Installationsort und der Umgebung) / Reinigingsfrequentie (afhankelijk van de installatieplaats en omgeving).

Cleaning Interval (months)	Pollution Category		
	High	Medium	Low
6	0,91	0,92	0,96
12	0,86	0,88	0,94
18	0,83	0,85	0,92
24	0,81	0,83	0,91
36	0,79	0,82	0,9

CUBIERTA ÓPTICA (GLASS) / OPTICAL COVER (GLASS) / COUVERCLE OPTIQUE (VERRE) / OPTISCHE ABDECKUNG (GLAS) / OPTISCHE COVER (GLAS)

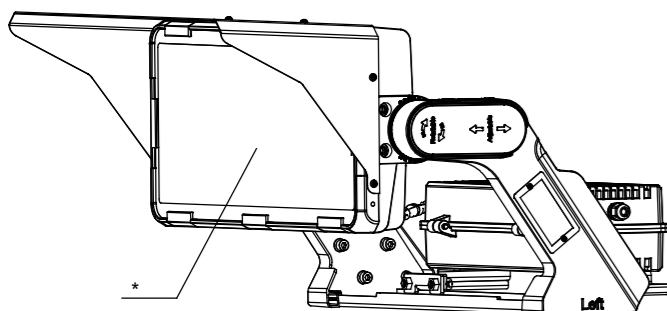

- TECNICAS DE LIMPIEZA / CLEANING TECHNIQUES / TECHNIQUES DE NETTOYAGE / REINIGINGSTECHNIKEN / REINIGINGSTECHNIKEN:

- 1- Pruebe siempre la muestra con limpiador y según la técnica elegida anteriormente.
 - Always test the sample with cleaner and according to the chose technique before.
 - Toujours tester l'échantillon avec un nettoyant et selon la technique choisie auparavant.
 - Testen Sie die Probe immer mit einem Reiniger und gemäß der zuvor gewählten Technik.
 - Test het monster altijd met reiniger en volgens de eerder gekozen techniek.
- 2- No deje limpiadores sobre las piezas de plástico durante mucho tiempo.
 - Do not leave cleaners on plastic parts for a long period.
 - Ne laissez pas de produits de nettoyage sur les pièces en plastique pendant une longue période.
 - Lassen Sie Reinigungsmittel nicht lange auf Kunststoffteilen.
 - Laat reinigingsmiddelen niet langdurig op plastic onderdelen liggen.
- 3- No aplique limpiadores bajo la luz solar directa o a temperaturas elevadas.
 - Do not apply cleaners in direct sunlight or at elevated temperatures.
 - N'appliquez pas de nettoyants en plein soleil ou à des températures élevées.
 - Wenden Sie die Reinigungsmittel nicht in direktem Sonnenlicht oder bei erhöhten Temperaturen an.
 - Gebruik geen reinigingsmiddelen in direct zonlicht of bij hoge temperaturen.

RECOMENDADO / RECOMMENDED / RECOMMANDÉ/ EMPTOHLN / AANBEVOLEN	PROHIBIDO / FORBIDDEN / INTERDIT / VERBODEN / VERBODEN
JABÓN SUAVE / MILD SOAP	LIMPIADORES ABRASIVOS / ABRASIVE CLEANERS
AGUA TIBIA / LUKE WRAM WATER	LIMPIADORES ALCALINOS / ALKALINE CLEANERS
PAÑO SUAVE-SIN REJILLA / SOFT-GRID FREE CLOTH	DISOLVENTES AROMATICOS / AROMATIC SOLVENTS
ESPONJA / SPONGE	DISOLVENTES HALOGENADOS / HALOGENATED SOLVENTS
LIMPIEZA CON AGUA / WATER CLEANING	CEPILLOS / BRUSHES
	MADERA DE ACERO / STEEL WOOD
	LIMPIACRISTALES / SQUEEGES
	HOJAS DE AFEITAR / RAZORBLADES

LA LISTA NO ES EXHAUSTIVA / THE LIST IS NOT EXHAUSTIVE

